

Scheda tecnica

Tappo di protezione, metrico e PG

Codice articolo: 2029533



Tappo di protezione grigio chiaro; RAL 7035 contro polvere e acqua per chiudere i pressacavi V-TEC installati ma non (ancora) posati... Pressacavi.



PA Poliammide

Dati anagrafici

Codice articolo	2029533
Tipo	107VS VM 35 PA
Definizione 1	Tappo a vite
Produttore	OBO
Dimensionee	35mm
Colore	grigio chiaro; RAL 7035
Materiale	Poliammide
Unità VK più piccola	5
Unità	Pezzo
Peso	0.5 kg
Unità di peso	kg/100 Paio

Scheda tecnica

Tappo di protezione, metrico e PG

Codice articolo: 2029533



Misure

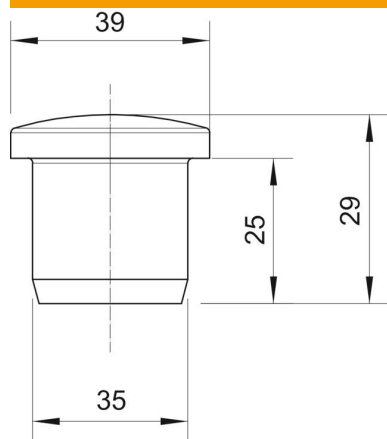

Dimensione D1	35 mm
Dimensione D2	39 mm
Dimensione H	29 mm
Dimensione L	25 mm

Dati tecnici

Versione	altro
Adatto per filettatura metrica	50
Adatto per filettatura PG	42
Dimensione	M50 / Pg42
Diametro interno	35 mm