

# Scheda tecnica

## Morsetto di supporto per Rd 8 mm, con vite e tassello

Codice articolo: 5207901



- con filettatura interna M8 o foro passante  $\varnothing$  7 mm
- in acciaio inossidabile (V2A)
- premontato con base e vite da legno 5 x 60 e tassello in plastica 8 x 40

**A2** Acciaio, INOX

### Dati anagrafici

Codice articolo	5207901
Tipo	177 20 VA B-HD
Definizione 1	Morsetto di fissaggio completo
Definizione 2	per conduttore tondo
Produttore	OBO
Dimensionee	8mm
Materiale	Acciaio INOX 1.4301
Unità VK più piccola	50
Unità	Pezzo
Peso	2.9 kg
Unità di peso	kg/100 Paio

# Scheda tecnica

Morsetto di supporto per Rd 8 mm, con vite e tassello

Codice articolo: 5207901



## Misure

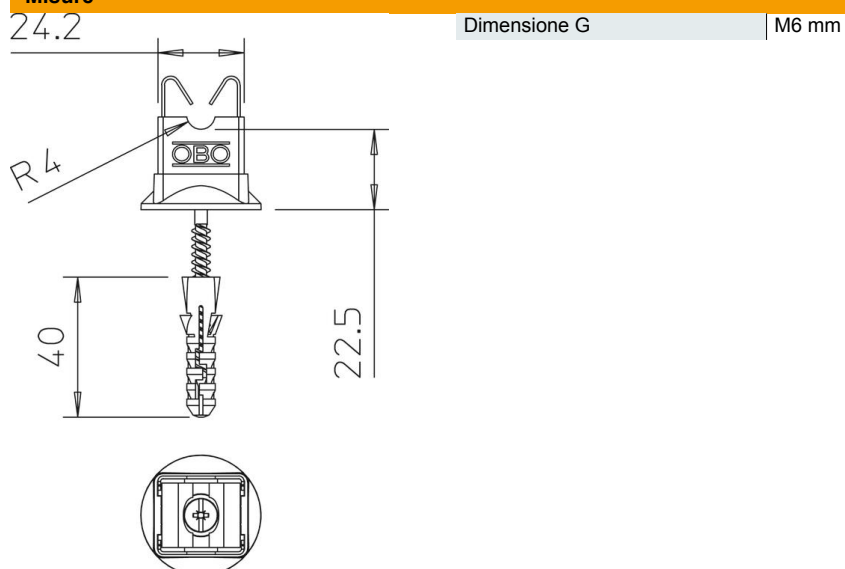

## Dati tecnici

Tipo di fissaggio supporto	con tassello
Tipo di fissaggio conduttore	con gaffette
Versione isolata resistente alle alte tensioni	no
Dimensione conduttore	8 mm tondo
Altezza di montaggio	20 mm