

# Scheda tecnica

Profilato 35 x 7,5 mm

Codice articolo: 1115386



Barra profilata 35 x 7,5 mm secondo DIN EN 60715 (prima DIN EN 50022).



**St** Acciaio

**FS** zincato in continuo

## Dati anagrafici

Codice articolo	1115386
Definizione 1	Profilato di sospensione
Definizione 2	con lungh extra per Serie T
Produttore	OBO
Dimensionee	206x35x7,5
Materiale	Acciaio
Superficie	zincato in continuo
Norma per superfici	DIN EN 10346
Unità VK più piccola	10
Unità	Pezzo
Peso	7.107 kg
Unità di peso	kg/100 Paio

# Scheda tecnica

Profilato 35 x 7,5 mm

Codice articolo: 1115386



## Misure

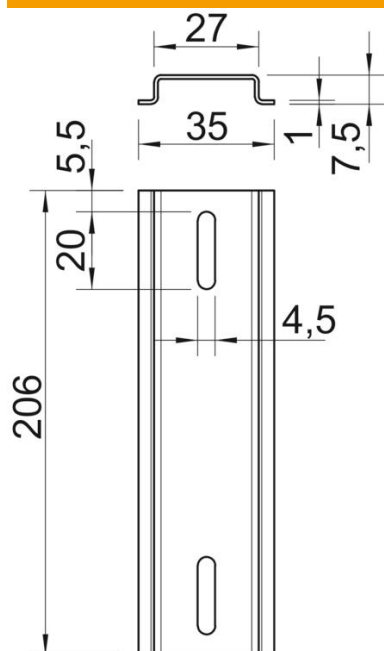

Lughezza.	206 mm
Larghezza	35 mm
Altezza	7.5 mm

## Dati tecnici

Versione	per T250 longitudinale
Versione profilati	Profilato di supporto DIN EN 60715
Forma del foro (ETIM)	NULL
Spessore materiale	1 mm