

# Scheda tecnica

## Morsetto rapido VARIO FT

Codice articolo: 5311500



- Per connessioni parallele, incrociate e a T
- montaggio rapido tramite vite M10 x 30 in acciaio inossidabile
- conforme agli standard VDE 0185-305 (IEC 62305)

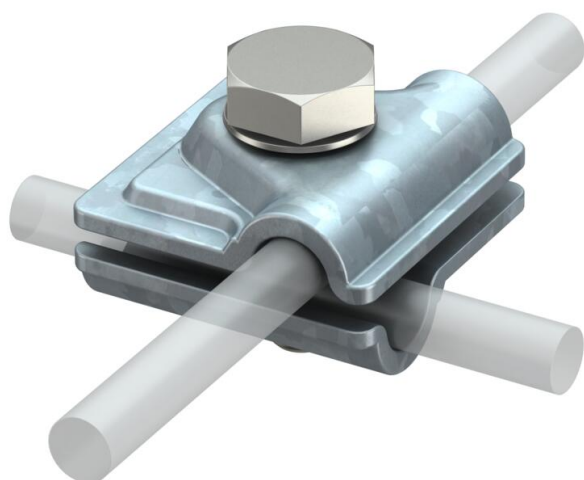

**St** Acciaio

**FT** zincato a caldo per immersione

### Dati anagrafici

Codice articolo	5311500
Tipo	249 8-10 ST
Definizione 1	Connettore Quick
Definizione 2	Vario
Produttore	OBO
Dimensionee	40x40mm
Materiale	Acciaio
Superficie	zincato a caldo per immersione
Norma per superfici	DIN EN ISO 1461
Unità VK più piccola	20
Unità	Pezzo
Peso	9.306 kg
Unità di peso	kg/100 Paio

# Scheda tecnica

## Morsetto rapido VARIO FT

Codice articolo: 5311500



### Misure

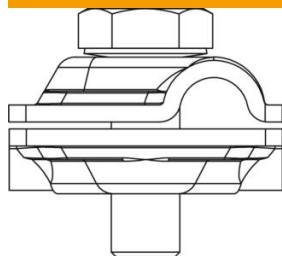

Dimensione A 40 mm

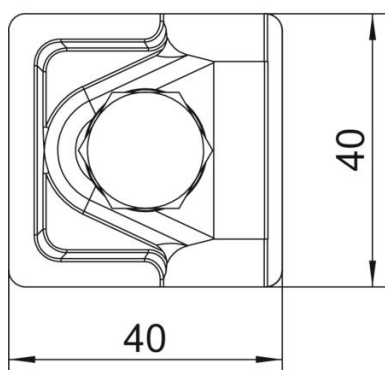

### Dati tecnici

Tipo di vite di fissaggio	Vite a testa esagonale
Tipo di Giunto	Morsetto di connessione multiplo
Capacità di portata della corrente da fulmine	H/100 kA
Adatto per collegamento	Tondo Rd 8-10 / Rd 8-10
Corrente di cortocircuito (50 HZ)(1 s; ≤ 300°C)	5.6
Accoppiamento	Rd 8-10 mm
Diametro del conduttore rotondo 1 max	10 mm
Diametro del conduttore rotondo 1 min.	8 mm
Diametro del conduttore rotondo 2 max	10 mm
Diametro del conduttore rotondo 2 min.	8 mm
Piastra intermedia	no