

Scheda tecnica

Morsetto di collegamento per dispersore, universale FT

Codice articolo: 5001749

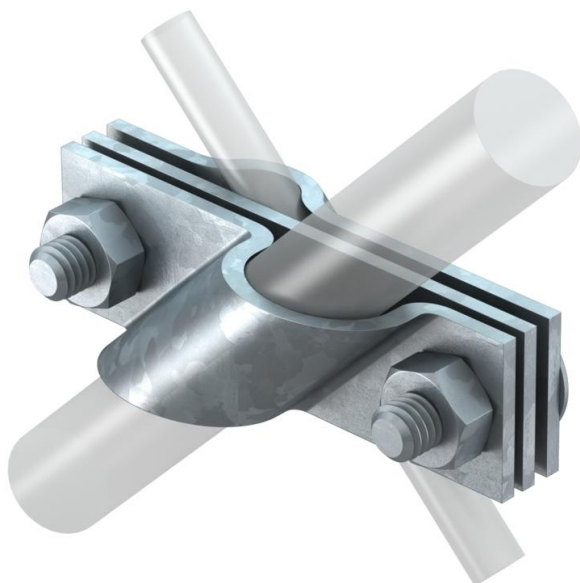

- conforme ai requisiti VDE 0185-305-3 (IEC/ EN 62305-3)
- adatto al collegamento di fili tondi Rd 8-10 o conduttori piatti fino a FL 40
- con piastra intermedia
- montato con 2 viti a testa esagonale M10 x 30 e 2 dadi a testa esagonale M10



St Acciaio

FT zincato a caldo per immersione

Dati anagrafici

Codice articolo	5001749
Tipo	2760 B-20 FT
Definizione 1	Morsetto di collegamento
Produttore	OBO
Dimensionee	20mm
Materiale	Acciaio
Superficie	zincato a caldo per immersione
Norma per superfici	DIN EN ISO 1461
Unità VK più piccola	20
Unità	Pezzo
Peso	32.4 kg
Unità di peso	kg/100 Paio

Scheda tecnica

Morsetto di collegamento per dispersore, universale FT

Codice articolo: 5001749



Misure

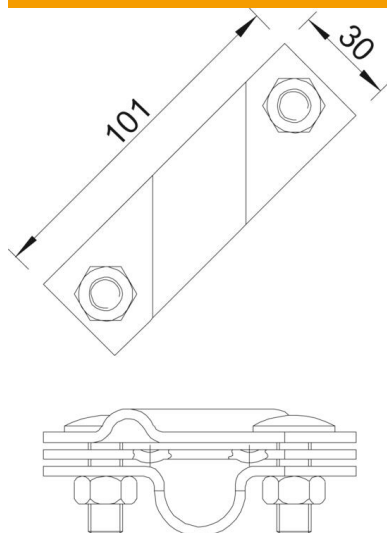

Dimensione A | 101 mm

Dati tecnici

Forma costruttiva	Collare di collegamento
Collegamento a terra diametro per dispersore di profondità	20 mm
Adatto per diametro del filo tondo max	20 mm
Adatto per diametro del filo tondo min.	10 mm
Corrente di cortocircuito (50 HZ)(1 s; ≤ 300°C)	8 mm
Accoppiamento	7.9
Piastra intermedia	Rd 8-10/FL40 mm
Range di serraggio max	si
Range di serraggio min.	10 mm
Per larghezza min. conduttore piatto	8 mm
Per larghezza max. conduttore piatto	10 mm