

Scheda tecnica

Nipplo avvitabile, filettatura metrica, con apertura

Codice articolo: 2032031



Con apertura per inserimento cavi.

Guarnizione a torsione per avvitamento in filettatura metrica secondo IEC 423.

Con cono ad autotenuta sulla filettatura terminale, così da rendere superfluo l'impiego di una guarnizione interna per attacco filettato.

Grado di protezione raggiungibile con montaggio accurato IP 54.
Con apertura per inserimento cavi.



PE Polietilene

Dati anagrafici

| | |
|----------------------|-------------------------|
| Codice articolo | 2032031 |
| Tipo | 90 M40 OF |
| Definizione 1 | Nipples filettati |
| Definizione 2 | versione aperta |
| Produttore | OBO |
| Dimensionee | M40 |
| Colore | grigio chiaro; RAL 7035 |
| Materiale | Polietilene |
| Unità VK più piccola | 10 |
| Unità | Pezzo |
| Peso | 0.875 kg |
| Unità di peso | kg/100 Paio |

Scheda tecnica

Nipplo avvitabile, filettatura metrica, con apertura

Codice articolo: 2032031



Misure

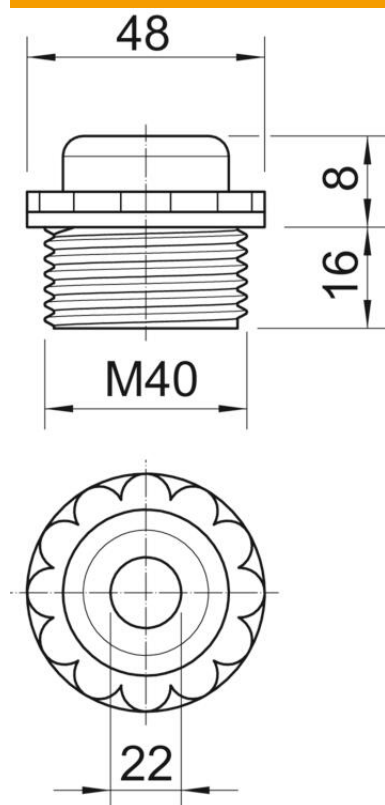

| | |
|---------------|-------|
| Dimensione D | 22 mm |
| Dimensione e | 48 mm |
| Dimensione L1 | 16 mm |
| Dimensione L2 | 8 mm |

Dati tecnici

| | |
|-----------------------|-------|
| Lunghezza filettatura | 16 mm |
| Dimensione | M40 |
| Priva di alogeni | sì |
| Apertura di chiave | 44 |
| Grado di protezione | IP54 |