

Fiche technique

Outil d'expansion et de marquage pour cheville à frapper

Référence: 3492971



Outil d'expansion et de marquage avec protège-main pour cheville d'ancrage à frapper de type E.



CE

St acier

G galvanisé

Données de base

Référence	3492971
Type	E-MSH 10x25
Désignation 1	Mandrin à frapper
Désignation 2	pour tête de frappe E et ES
Fabricant	OBO
Dimension	10x25
Matériau	acier
Surface	galvanisé
Norme de surface	EN ISO 19598 / EN ISO 4042
Unité d'emballage minimale	1
Unité de mesure	Pièce
Poids	44,5 kg
Unité de poids	kg/100 paires

Fiche technique

Outil d'expansion et de marquage pour cheville à frapper

Référence: 3492971



Dimensions

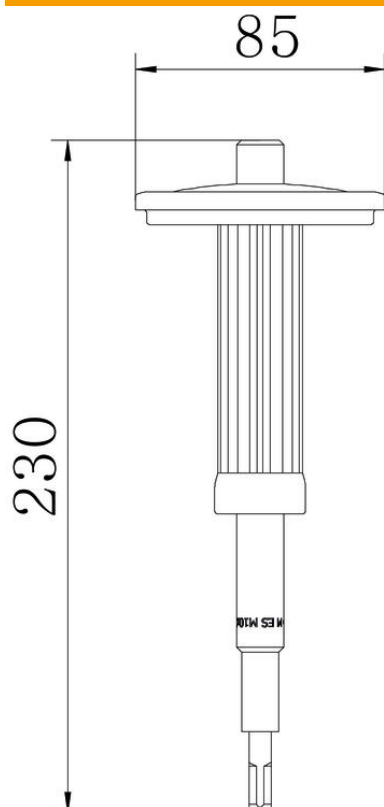

Longueur	230 mm
----------	--------

Caractéristiques techniques

Filetage	M10
Avec protège-mains	oui
Dimension de broche	10 mm