

Scheda tecnica

Attrezzo di marcatura e posa per tassello a percussione

Codice articolo: 3492971



Utensile di marcatura e posa con protezione manuale per ancoraggio a percussione del tipo E.

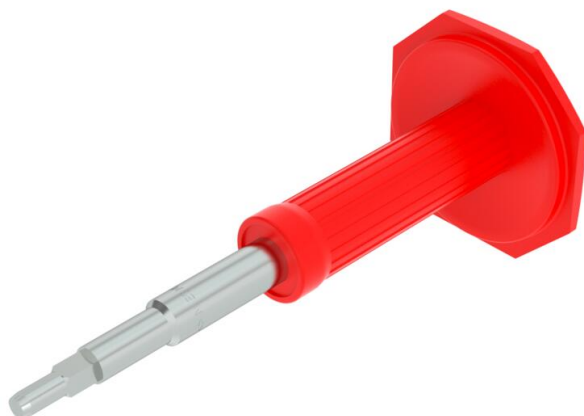

CE

St Acciaio

G zincato galvanicamente

Dati anagrafici

Codice articolo	3492971
Tipo	E-MSH 10x25
Definizione 1	Percussore
Definizione 2	per ancoraggio drop-in E/ES
Produttore	OBO
Dimensionee	10x25
Materiale	Acciaio
Superficie	zincato galvanicamente
Norma per superfici	EN ISO 19598 / EN ISO 4042
Unità VK più piccola	1
Unità	Pezzo
Peso	44.5 kg
Unità di peso	kg/100 Paio

Scheda tecnica

Attrezzo di marcatura e posa per tassello a percussione

Codice articolo: 3492971



Misure

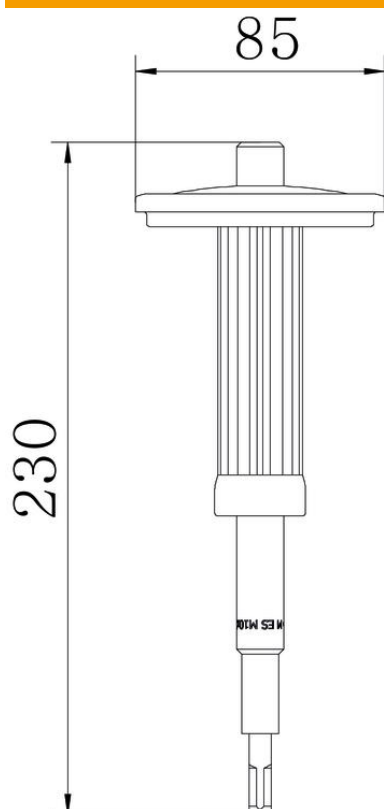

Lughezza. | 230 mm

Dati tecnici

Filettatura	M10
Con protezione per le mani	sì
Dimensioni perno	10 mm