

Scheda tecnica

Attrezzo di marcatura e posa per tassello a percussione

Codice articolo: 3492966



Utensile di marcatura e posa con protezione manuale per ancoraggio a percussione del tipo E.



CE

St Acciaio

G zincato galvanicamente

Dati anagrafici

Codice articolo	3492966
Tipo	E-MSH 8x25
Definizione 1	Percussore
Definizione 2	per ancoraggio drop-in E/ES
Produttore	OBO
Dimensionee	8x25
Materiale	Acciaio
Superficie	zincato galvanicamente
Norma per superfici	EN ISO 19598 / EN ISO 4042
Unità VK più piccola	1
Unità	Pezzo
Peso	42.5 kg
Unità di peso	kg/100 Paio

Scheda tecnica

Attrezzo di marcatura e posa per tassello a percussione

Codice articolo: 3492966



Misure

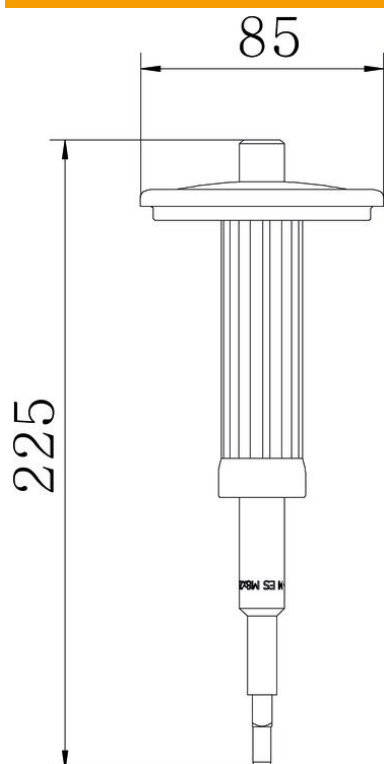

Lunghezza. | 225 mm

Dati tecnici

Filettatura	M8
Con protezione per le mani	si
Dimensioni perno	8 mm