

# Scheda tecnica

## Protezione meccanica per colonna industriale

Codice articolo: 6290422

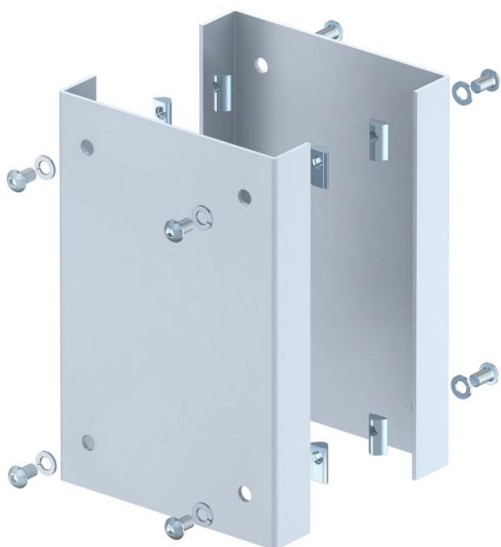

Protezione meccanica della colonna industriale ISS nell'area del pavimento. Nella fornitura sono compresi 2 profili di protezione a U in lamiera d'acciaio da 3 mm e 8 viti di fissaggio con blocchi scanalatura per il montaggio sul profilo della colonna.



St Acciaio

### Dati anagrafici

Codice articolo	6290422
Tipo	ISS160160AS WA
Definizione 1	protezione per colonne ind
Definizione 2	per colonna industriale ISS
Produttore	OBO
Dimensionee	250x166x33mm
Colore	bianco alluminio; RAL 9006
Materiale	Acciaio
Unità VK più piccola	1
Unità	Pezzo
Peso	264 kg
Unità di peso	kg/100 Paio

# Scheda tecnica

## Protezione meccanica per colonna industriale

Codice articolo: 6290422



### Misure

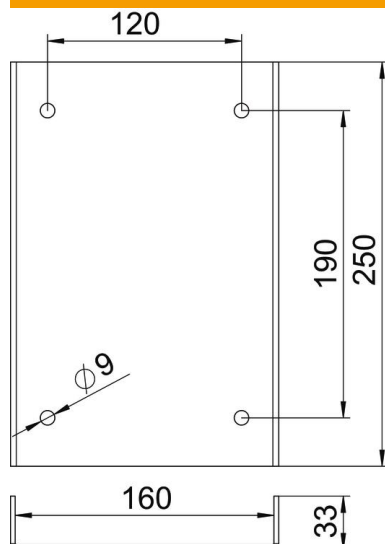

Lughezza.	250 mm
Larghezza	166 mm
Altezza	33 mm

### Dati tecnici

Tipo di accessorio	Protezione
Priva di alogeni	sì
Grado di protezione	IP30
Grado di protezione IK-Code	IK10
Range di temperatura di esercizio max	60 °C
Range di temperatura di esercizio min.	-25 °C