

Fiche technique

Vis d'ancrage MMS-MS-plus I 7,5x40, avec manchon fileté combiné

Référence: 3498266



Vis d'ancrage pour le montage direct sans cheville dans de la maçonnerie et du béton fissuré et non fissuré. Avec manchon fileté combiné M8/M10 pour la fixation de tiges filetées.

Produit de construction avec Évaluation Technique Européenne (ETE / EAD) et certificat de conformité, certifié CE et conforme aux documents d'évaluation européens Capacités de charge avec charge thermique jusqu'à la classe de résistance au feu R120 certifiées.



St acier

G galvanisé

Données de base

Référence	3498266
Type	MMS+ I 7.5x40
Désignation 1	Goujon auto-tarauteur
Désignation 2	avec manchon de raccordement
Fabricant	OBO
Dimension	7,5x40
Matériau	acier
Surface	galvanisé
Norme de surface	EN ISO 19598 / EN ISO 4042
Unité d'emballage minimale	40
Unité de mesure	Pièce
Poids	3,81 kg
Unité de poids	kg/100 paires

Fiche technique

Vis d'ancrage MMS-MS-plus I 7,5x40, avec manchon fileté combiné

Référence: 3498266



Dimensions

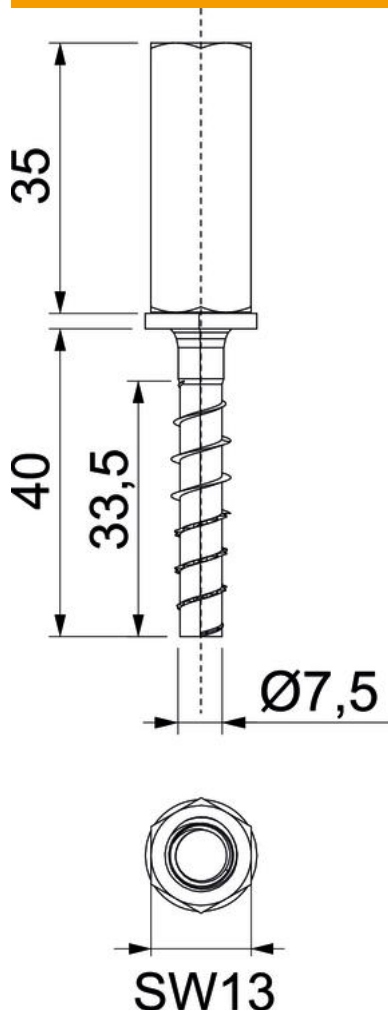

Dimension	7,5x40
Longueur	40 mm
Cote L	40 mm

Caractéristiques techniques

Diamètre de perçage min.	6 mm
Forme de la tête	hexagonale
Méplat	13
Système à visser	hexagonale