

Scheda tecnica

Vite con testa a martello con molla ZL

Codice articolo: 1148388



Vite con testa a martello con molla per l'impiego con profilati MS4121 e MS4141



St Acciaio

FT zincato a caldo per immersione

Dati anagrafici

Codice articolo	1148388
Tipo	MS41HBF M10x60FT
Definizione 1	Vite testa a martello + molla
Definizione 2	per profilato MS4121/4141
Produttore	OBO
Dimensionee	M10x60mm
Materiale	Acciaio
Superficie	zincato a caldo per immersione
Norma per superfici	DIN EN ISO 1461
Unità VK più piccola	25
Unità	Pezzo
Peso	9.55 kg
Unità di peso	kg/100 Paio

Scheda tecnica

Vite con testa a martello con molla ZL

Codice articolo: 1148388



Misure

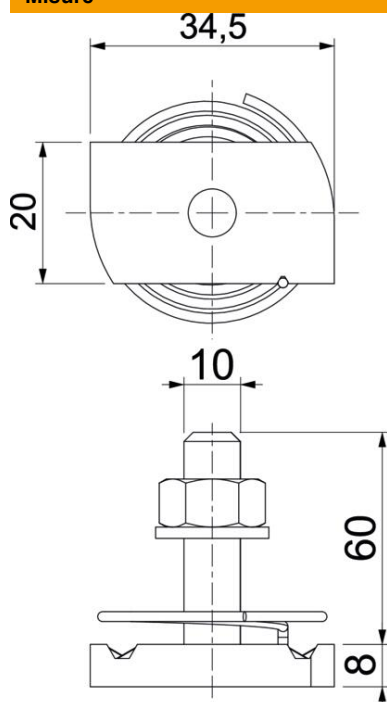

Lughezza.	34.5 mm
Larghezza	20 mm
Altezza	8 mm
Dimensione H	8 mm
Dimensione L	60 mm

Dati tecnici

Momento torcente	16.1 Nm
Adatto per profilato di montaggio	sì
Filettatura	M 10 x 60
Rondella Ø	20 mm