

# Scheda tecnica

## Dado scorrevole per colonna industriale

Codice articolo: 6290499



Blocco scanalatura con filettatura M8 per il montaggio di estensioni e accessori. Un elemento di pressione sulla parte inferiore permette al blocco scanalatura di attaccarsi nella scanalatura. Sicurezza antitorsione automatica tramite la profilatura della parte superiore.



**St** Acciaio

**VZ** zincato

### Dati anagrafici

Codice articolo	6290499
Tipo	NS8 ST
Definizione 1	dado per ISS ind
Definizione 2	M8 per colonna, industriale
Produttore	OBO
Dimensionee	23x13,3x7,5
Materiale	Acciaio
Superficie	zincato
Norma per superfici	
Unità VK più piccola	10
Unità	Pezzo
Peso	0.93 kg
Unità di peso	kg/100 Paio

# Scheda tecnica

## Dado scorrevole per colonna industriale

Codice articolo: 6290499



### Misure

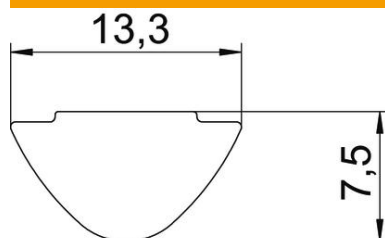

Lughezza.	23 mm
Larghezza	13.3 mm
Altezza	7.5 mm

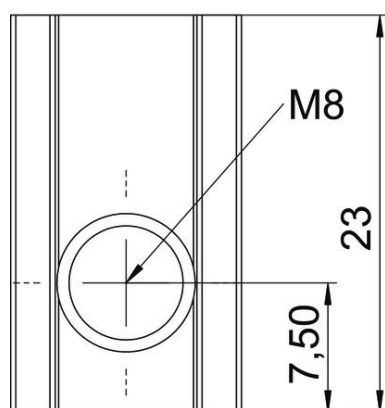

### Dati tecnici

Tipo di accessorio	Dado scorrevole
Priva di alogeni	sì
Grado di protezione	IP30
Grado di protezione IK-Code	IK10
Range di temperatura di esercizio max	60 °C
Range di temperatura di esercizio min.	-25 °C