

Fiche technique

Agrafe de suspension A4

Référence: 6015340



Suspension latérale par tige filetée pour la suspension des chemins de câbles en treillis.



A4 Acier inoxydable 1.4401

2B nu, traité

Données de base

Référence	6015340
Type	SH M10 A4
Désignation 1	Agrafe de suspension
Désignation 2	pour CDC Fil
Fabricant	OBO
Dimension	58x31
Matériau	Acier inoxydable 1.4401
Surface	nu, traité
Norme de surface	
Unité d'emballage minimale	20
Unité de mesure	Pièce
Poids	5,5 kg
Unité de poids	kg/100 paires

Fiche technique

Agrafe de suspension A4

Référence: 6015340



Dimensions

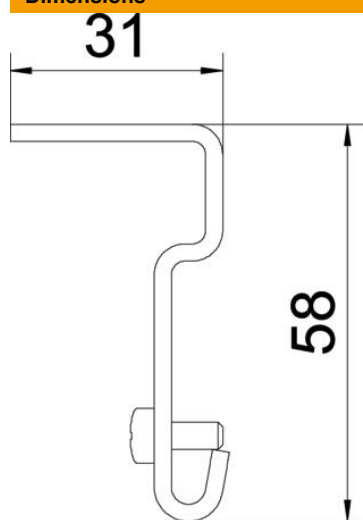

Dimension	31 x 58
-----------	---------

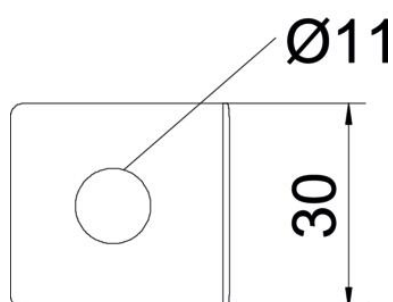

Caractéristiques techniques

Sécurité de fonctionnement	non
Diamètre du trou	11 mm
Acier inoxydable, décapé	non