

# Scheda tecnica

Manicotto in acciaio zincato a caldo per immersione, senza filettatura

Codice articolo: 2046620



Accessorio: manicotto ad innesto per il collegamento tra tubi per cavi elettrici.  
Parete interna senza sbavature.



**St** Acciaio

**FT** zincato a caldo per immersione

## Dati anagrafici

Codice articolo	2046620
Tipo	SV16W FT
Definizione 1	Manicotto tubo
Definizione 2	senza filetto
Produttore	OBO
Dimensionee	Ø16mm
Materiale	Acciaio
Superficie	zincato a caldo per immersione
Norma per superfici	DIN EN ISO 1461
Unità VK più piccola	25
Unità	Pezzo
Peso	2.2 kg
Unità di peso	kg/100 Paio

# Scheda tecnica

Manicotto in acciaio zincato a caldo per immersione, senza filettatura

Codice articolo: 2046620



## Misure

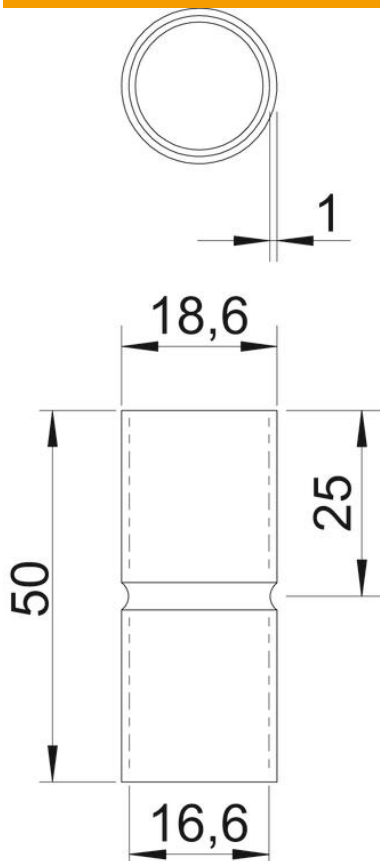

Lughezza.	50 mm
Dimensione D	18.6 mm
Dimensione d	16.6 mm
Dimensione L	50 mm
Dimensione l	25 mm
Dimensione M (mm)	M16
Dimensione t	1 mm

## Dati tecnici

Versione	NULL
per diametro tubo	16 mm
Dimensione	16
Priva di alogeni	sì
Con apertura di ispezione e co-perchio	no
Superficie spazzolata	no
Superficie lucida	no
Range di temperatura di esercizio max	400 °C
Range di temperatura di esercizio min.	-45 °C
In due parti	no