

Technisches Datenblatt

Spannklaue, leicht TKS FT

Artikelnummer: 6355829



Spannklaue mit Sechskanmutter für die direkte Befestigung von Konstruktionen an Stahlträgern.
Der Spannbereich der Spannklaue ist auf die max. Befestigungsdicke 36 mm begrenzt.



St Stahl

FT tauchfeuerverzinkt

Stammdaten

Artikelnummer	6355829
Typ	TKS-L-36 M12 FT
Bezeichnung 1	Spannklaue leicht
Hersteller	OBO
Dimension	M12x80
Werkstoff	Stahl
Oberfläche	tauchfeuerverzinkt
Oberflächennorm	DIN EN ISO 1461
Kleinste VK-Einheit	25
Mengeneinheit	Stück
Gewicht	36 kg
Gewichtseinheit	kg/100 St.

Technisches Datenblatt

Spannklaue, leicht TKS FT

Artikelnummer: 6355829



Abmessungen

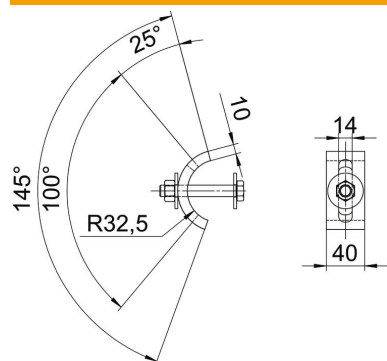

Höhe	36 mm
------	-------

Technische Daten

F in kN	10 kN
Geeignet für Flanschstärke max.	36 mm
Geeignet für Flanschstärke min.	16 mm
Gewinde metrisch	12
Schraube	M12 x 80