

# Fiche technique

## Séparateur 45 A4

Référence: 6062028



Séparateur pour câbles présentant des tensions ou des fonctions différentes.



**A4** Acier inoxydable 1.4571

**2B** nu, traité

### Données de base

Référence	6062028
Type	TSG 45 A4
Désignation 1	Séparateur
Désignation 2	pour dalle perforée
Fabricant	OBO
Dimension	45x2995
Matériau	Acier inoxydable 1.4571
Surface	nu, traité
Norme de surface	
Unité d'emballage minimale	3
Unité de mesure	Mètre
Poids	49,85 kg
Unité de poids	kg/100 pc

# Fiche technique

## Séparateur 45 A4

Référence: 6062028



### Dimensions

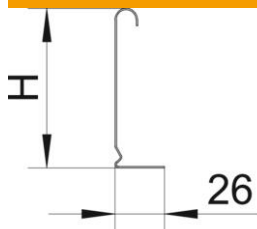

Longueur	3 000 mm
Longueur	10 ft
Hauteur	45 mm
Hauteur	1 in
Épaisseur de tôle	0,75 mm
Cote H (pouce)	1 in
Dimension H	45 mm
Cote L	10 ft
Cote L	3 000 mm

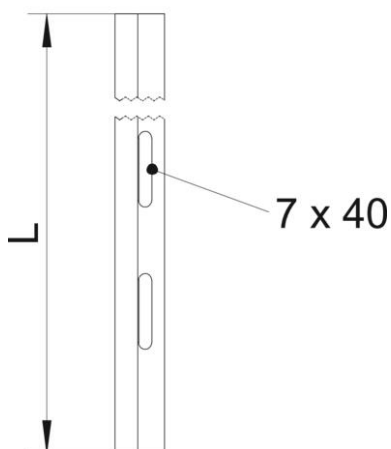

### Caractéristiques techniques

Modèle	Profilé en L
Type de fixation	peut être vissé
Trou de fixation (ETIM)	non
Sécurité de fonctionnement	non
Convient pour chemin de câbles en treillis	oui
Convient pour échelle à câbles	oui
Convient pour chemin de câbles	oui
Acier inoxydable, décapé	non