

Scheda tecnica

Separatore 85 DD

Codice articolo: 6062331



Separatore per bordo 110 mm per la separazione di cavi con funzioni o tensioni differenti.



St Acciaio

DD zincatura a nastro Double Dip, zinco/alluminio

Dati anagrafici

Codice articolo	6062331
Tipo	TSG 85 DD
Definizione 1	Separatore
Definizione 2	per sistemi di supporto cavi
Produttore	OBO
Dimensionee	85x2995
Materiale	Acciaio
Superficie	zincatura a nastro Double Dip, zinco/alluminio
Norma per superfici	DIN EN 10346
Unità VK più piccola	3
Unità	Metro
Peso	70.3 kg
Unità di peso	kg/100 Pz.

Scheda tecnica

Separatore 85 DD

Codice articolo: 6062331



Misure

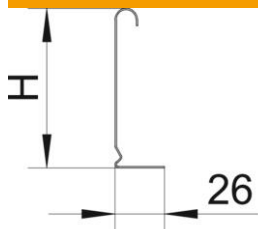

Lughezza.	10 ft
Altezza	85 mm
Altezza	3 in
Spessore lamiera	0.75 mm
Dimensione H (pollici)	3 in
Dimensione H	85 mm
Dimensione L	118 ft
Dimensione L	3'000 mm

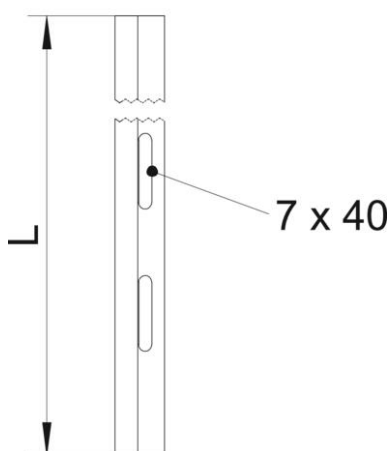

Dati tecnici

Versione	Profilo L
Tipo di fissaggio	avvitabile
Foratura di fissaggio (ETIM)	no
Mantenimento funzionale	no
Adatto per passerelle grigliate	sì
Adatto per passerelle portacavi	sì
Adatto per passerelle	sì
Acciaio inossidabile, decapato	no