

Fiche technique

Eléments de raccordement isCon®

Référence: 5408021



- Pour conducteur isCon® Basic et Professional
- Confection à visser
- Avec gaine thermorétractable et clé hexagonale
- Testé jusqu'à 150 kA (classe de protection parafoudre II)



A2 acier inoxydable

Données de base

Référence	5408021
Type	isCon con 2
Désignation 1	Connecteur
Désignation 2	pour isCon Basic + Pro
Fabricant	OBO
Dimension	Ø20mm
Matériau	acier inoxydable 1.4301
Unité d'emballage minimale	2
Unité de mesure	Pièce
Poids	21,5 kg
Unité de poids	kg/100 paires

Fiche technique

Eléments de raccordement isCon®

Référence: 5408021



Dimensions

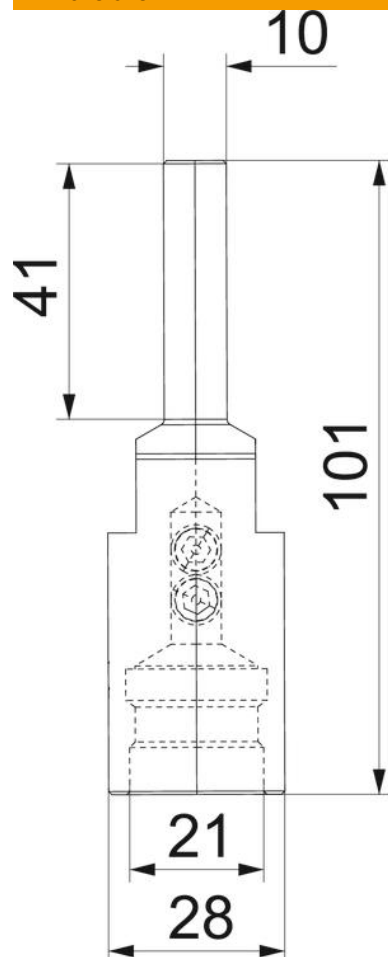

Dimension d min. | 28 mm

Caractéristiques techniques

Capacité de courant de foudre admissible	H1/150 kA
Ajustement	20 mm
Plage de serrage max.	20 mm